

# NÁVOD K POUŽITÍ

překlad z originálu

## Ruční lanový naviják typ CS, TALBOT



Před použitím si řádně prostudujte návod k použití. V případě nejasností se obraťte na svého dodavatele / výrobce. Originální dokumentace je součástí balení zboží.

### Důležitá doporučení pro používání:

Tento naviják je navržen pouze pro zdvih. Musí být používán pouze podle instrukcí výrobce. Nedodržení těchto instrukcí může vést k nehodě. Navijáky jsou dodávány bez lana. Uživatel musí před použitím zajistit správnou instalaci systému. Před každým použitím navijáku zkontrolujte jeho správnou funkčnost. Pokud máte o funkčnosti produktu jakékoliv pochybnosti, pak naviják nepoužívejte.

## 1. MONTÁŽ LANA

**Upozornění:** Používejte pouze lana, která kvalitou a velikostí korespondují s údaji na štítku navijáku. Lano namontujte se součástkami, které jsou dodávány s navijákem. Ujistěte se, že šroub držící lano je utažen na maximum.

### 1) Odeberte kryt.



### 2) Vyjměte buben z těla: Uvolněte matici šroubu a vyjměte osu.



### 3) Upevnění lana: Prostrčte lano skrz otvor v krytu. Upevněte lano v držáku lana, který je dodán s navijákem. Na konci tohoto držáku by mělo lano o pár milimetrů přečínat. Ujistěte se, že je šroub utažen na maximum (deformace nebo dokonce poškození hlavy šroubu).



### 4) Opětovné upevnění bubnu: Do těla navijáku vraťte buben a dále pak osu bubnu a matici. Bez velké námahy utáhněte matici směrem k tělu za použití 17mm klíče. Poté matici uvolněte o ¼ otočení, aby bylo zamezeno zaseknutí bubnu.



### 5) Instalace kliky:

Kliku namontujte na osu navijáku. Upevněte dodanou maticí 19mm klíčem. Ujistěte se, že popis odpovídá popisu na těle navijáku.

UP: navíjení lana

DOWN: odvíjení lana



### 6) Navíjení lana:

Minimálně dvě vinutí musí na bubnu vždy zůstat. Toto minimum si barevně označte. Lano musí být namontováno s počátečním napnutím. Ujistěte se, že je lano navíjeno pravidelně.

### 7) Opětovné nasazení krytu:

Umístěte kryt do k tomu určených otvorů na těle navijáku a zatlačte na přední část krytu.

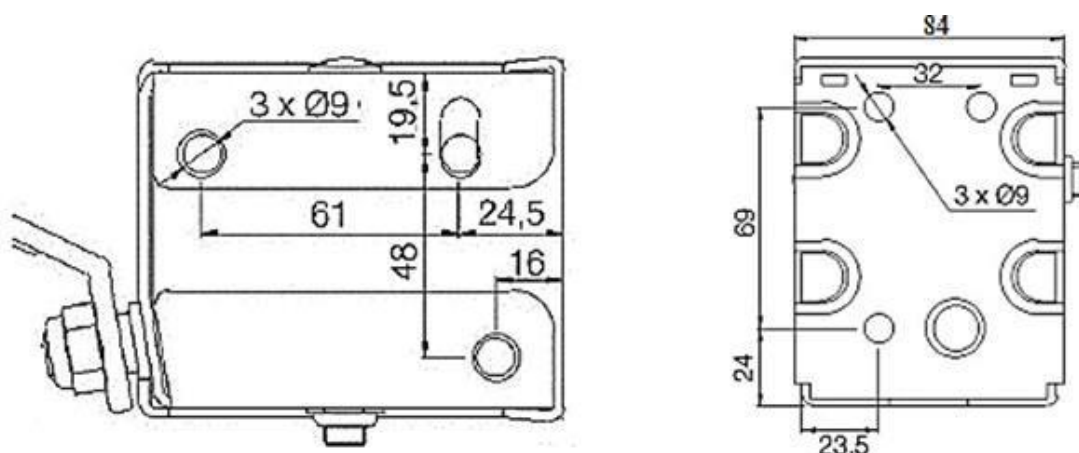

Rozměry základny (vlevo upevnění ze spodní strany, vpravo upevnění pro boční stranu).

## 2. DŮLEŽITÁ DOPORUČENÍ PRO POUŽÍVÁNÍ

Upozornění: Je zakázáno:



- Zdvih nebo transport osob
- Stát pod nákladem
- Zdvih nákladu lanem, které není kolmé k ose bubnu
- Pohupovat nákladem během zdvihu
- Držet náklad navijákem ve vzduchu po dobu delší, než je doba nutná pro provedení operace

Nikdy naviják nepoužívejte s úplně odvinutým lanem. Vždy na bubnu mějte minimálně dvě vinutí lana. Doporučujeme si toto minimum barevně označit.

Nikdy lano nenavíjejte v opačném směru oproti normálnímu směru navíjení lana – brzda nebude fungovat. Nikdy nenechávejte naviják na dosah dětí nebo lidí, kteří neumí tento naviják obsluhovat.

Naviják obsluhujte výhradně klikou. Naviják není navržen pro pohánění motorem jakéhokoli typu. Nikdy naviják nerozebírejte.

Nikdy nepřekračujte kapacitu uvedenou na štítku navijáku.

Nikdy naviják nepoužívejte s poškozeným nebo opotřebovaným lanem či popruhem. Dodržujte opatření týkající se opotřebení lana.

Navijáky jsou dodávány bez lana nebo popruhu. Uživatel musí zajistit správnou instalaci systému a systém poté odzkoušet dle platných místních bezpečnostních standardů.

Funkčnost navijáku zkontrolujte před každým použitím.

Produkt musí být uchycen minimálně na třech místech (plánek vyobrazen níže). Teplota okolního prostředí se musí pohybovat mezi -10°C a +50°C.

### Likvidace:

Vyřazený výrobek odevzdejte firmě zabývající se zpracováním odpadu.